

BLOKK

1. BYGNINGSARBEID GARANTIBEFARING I 2022

I 2022 utgår garantien for bygningsarbeidet utført i vedlikeholdsprosjektet. Styret vil i god tid før utløpet vurdere behov for og eventuelt gjennomføre 5 årsbefaring i løpet av sommeren 2022.

I den forbindelse må det være tilgang for borettslaget slik at man kan inspisere alle utvendige overflater inklusive gulv på verandaene uten at private installasjoner hindrer dette. Dersom noe ligger i veien må dette kunne fjernes midlertidig før inspeksjon. Styret ønsker at dere har dette i tankene når eventuelle installasjoner og plattinger opprettes.

Vi viser også til tidligere info om verandaer. Slå gjerne opp i for eksempel infoskriv 6 2017 for mer info.

2. TAKRENNE UNDER VERANDAGULV

Styret fikk under vedlikeholdsarbeidet forespørsler/ønsker om montering av takrenner under gulvene i 2. og 3. etasje. Montering av takrenner utført av borettslaget, krever vedtak med 2/3 flertall på Generalforsamling.

Er det ønskelig med takrenner kan eierne løse dette innad i hver oppgang for egen regning og vedlikehold. Bruk gjerne en farge som passer til omgivelsene, i stål med nedløp i plastrør Ø 30mm/ 50mm.

Forslag løsning1:

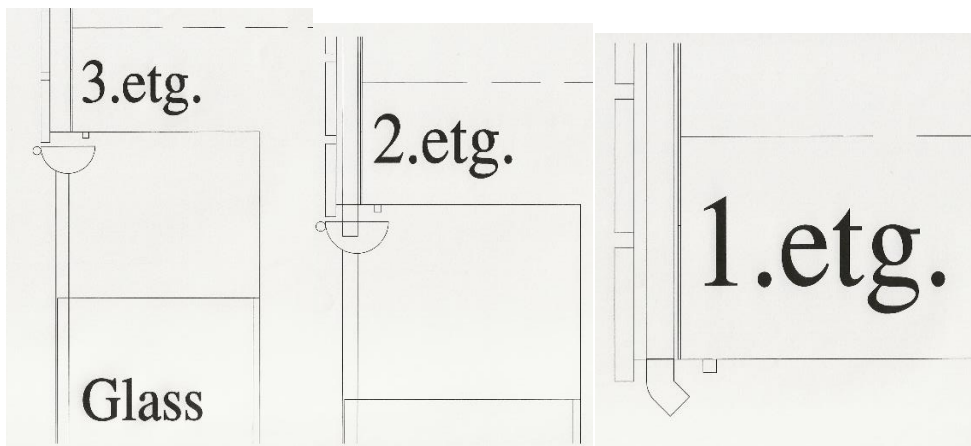

Alternativ som gir mer lys inn og diskre sett utenfra.

Forslag løsning2:

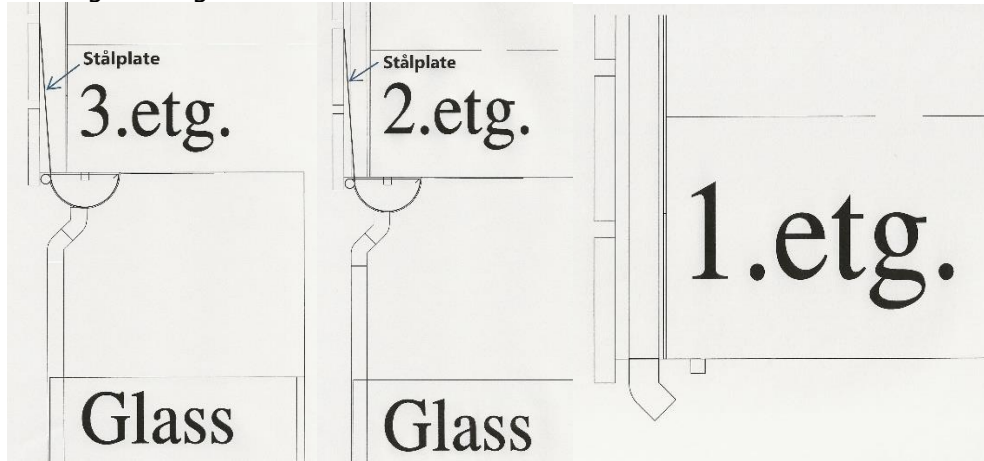

FELLES

Dato for Generalforsamling 2018 er satt til 24. Mai.
Nærmere info kommer i posten i løpet av våren.

Infoskriv finner du også på våre hjemmesider. Ønsker du å få tilsendt infoskriv elektronisk, gi beskjed til drift@vestliaborettslag.no

Med hilsen
Styret i Vestlia borettslag
styret@vestliaborettslag.no
<http://www.vestliaborettslag.no>